

Aufstellplan / floor plan: Holecut 40-6 Professional

EHRT

Maschinenbau GmbH

D-53619 Rheinbreitbach

Tel: +49/(0)2224/9248-0

E-mail: info@ehrt.de

www.ehrt.de

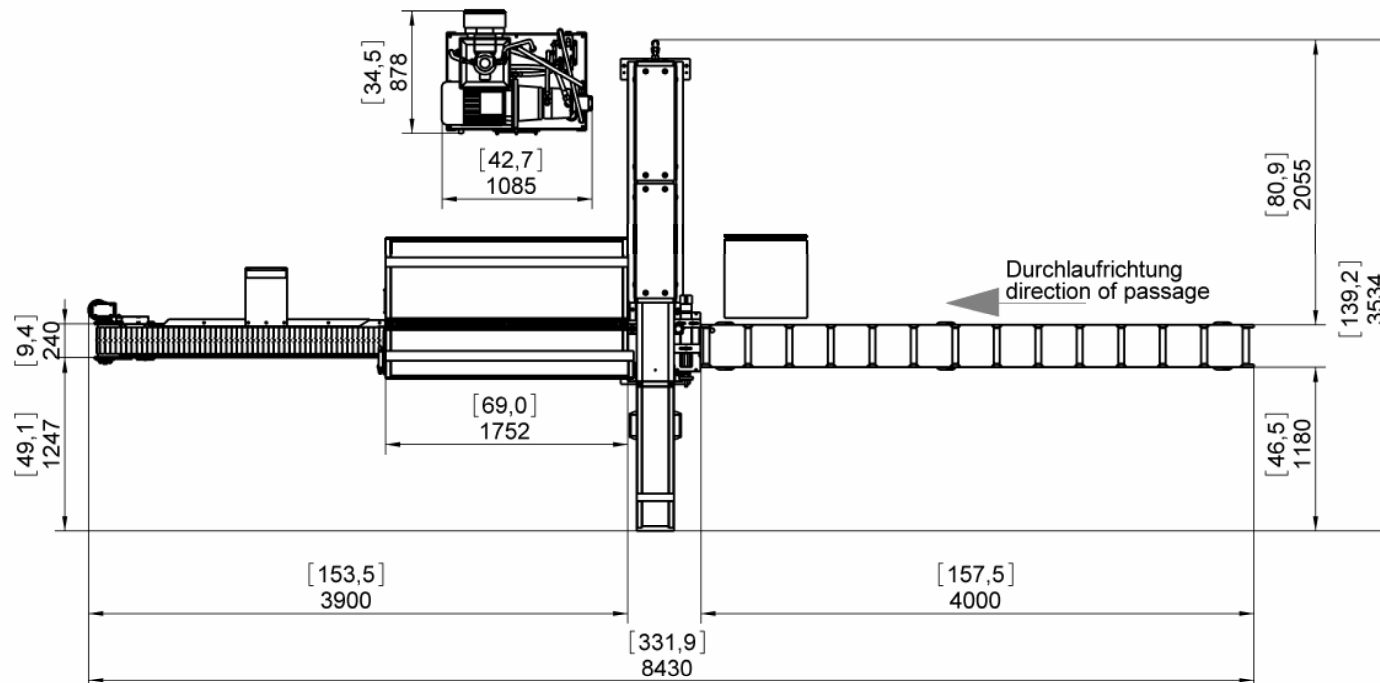

Stand / Updated: 06/2010

Technische Daten / technical data	
Maximal Höhe / maximum height	1800 mm / 70,9"
Arbeitshöhe / working height	900 mm / 35,4"
Gewicht / weight	3230 kg
Luftanschluß / air connection	G 1/4
Luftdruck / air pressure	6 bar
Luftverbrauch	150 l/min
Spannung / voltage	400 V / 480 V
Leistung / power	12 KW